

DS-PD512DT15**Bus-Innenraum-Dual-Tech-Melder**

- Präzise Bewegungserkennung mit einer Reichweite von 15 m / 90° und einer Störfestigkeit gegenüber Haustieren von bis zu 30 kg bei niedriger Empfindlichkeit
- 3D-Optik einschließlich Schutz vor Kriechzonen
- 24G-Mikrowellentechnologie mit robuster Störungsunempfindlichkeit und hoher Auflösung
- Digitaler Temperaturabgleich
- Fernkonfiguration und -steuerung über eine mobile App
- Mehrere Einlernmethoden und einfaches Installationsdesign

▪ Spezifikationen

Modell		DS-PD512DT15
PIR Erfassung	Nachweismethode	Passives Infrarot, Mikrowelle
	Erfassungsbereich	15 m
	Erfassungswinkel	90°
	Erfassungsbereiche	84
	Aufklärungsflugezeuge	7
	Erfassbare Geschwindigkeit	0,3 m/s ~ 2 m/s
	Empfindlichkeit	Niedrig, Normal, Hoch
	Mikrowellenfrequenz	24 GHz(24,15) ~ 24,25 GHz)
	Haustier-Immunität	30 kg
	Weißlichtfilter	6.500 Lux
	Versiegelte Optik	√
	Digitale Verarbeitung	√
	Temperaturkompensation	√
Busverbindung	Bus-Verlängerer	×
	Bus-Technologie	Halb-Duplex RS-485
	Bus-Verkabelung	4-adriges Alarmkabel (mindestens 2×0,5mm ² +2×0,22mm ²)
Stromversorgung – Allgemeines	Eingangsspannung	12 VDC Nennspannung (9–24 VDC), Stromversorgung über den Bus
	Ruhestrom	9 mA bei 12 V Gleichstrom
	Max. Stromstärke	13 mA bei 12 V Gleichstrom
Umwelt	Betriebstemperatur	-10°C bis 50°C (14°F bis 122°F), nur für den Innenbereich
	Lagertemperatur	-20 °C bis 60 °C (-4 °F bis 140 °F)
	Relative Luftfeuchtigkeit	10% ~ 90% nicht kondensierend

Anschlüsse	Abmessungen (B x H x T)	65,7 mm x 103,8 mm x 45,5 mm
	Gewicht	100 g
	Manipulations sicher	Vorderseite
	Installationsmethode	Wandhalterung & Deckenhalterung (mit Halterung)
	Halterung	DS-PDB-IN-Deckenhalterung (optional) DS-PDB-IN-Wandhalterung (optional) DS-PDB-IN-UBKT2 (optional)
	Montagehöhe	1,8 m bis 2,4 m, typischerweise 2,1 m
Einhaltung der Vorschriften	Elektrische Konformität	CE, CB
	EN 50131	Sicherheitsstufe 2, Umweltklasse II

▪ **Verfügbare Modelle**

DS-PD512DT15

▪ **Abmessungen**

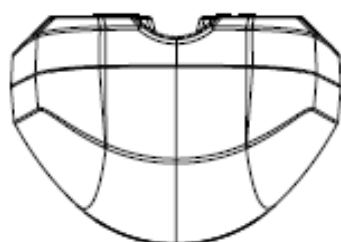
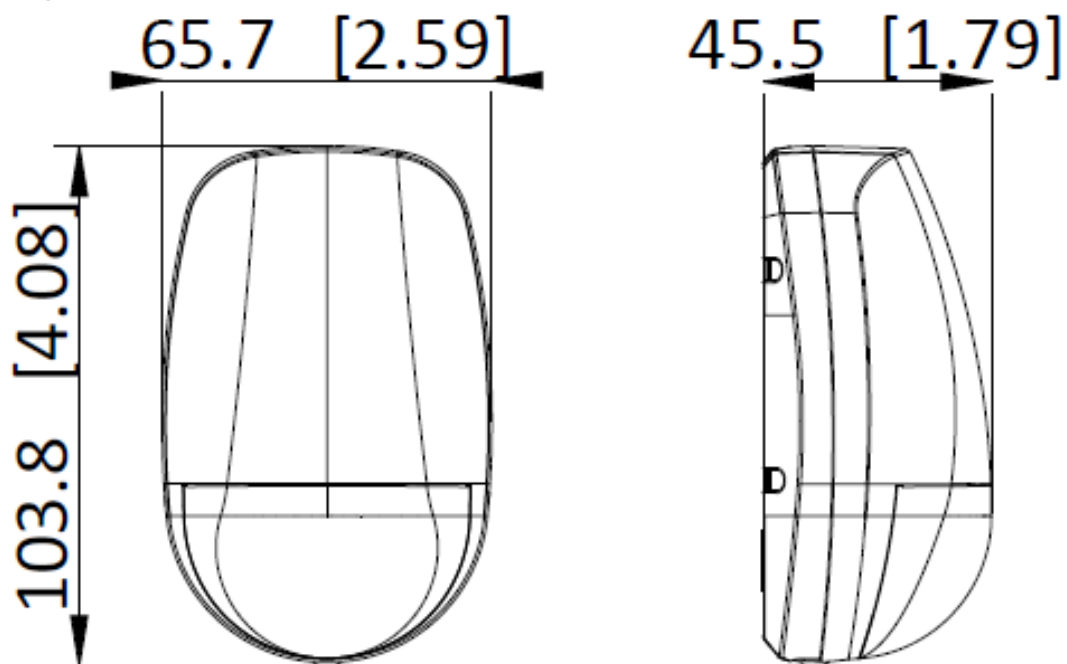

▪ **Zubehör**

▪ **Optional erhältlich**

DS-PDB-IN-Wallbracket Wandhalterung	DS-PDB-IN-UBKT2 Interne Universalhalterung 2	DS-PDB-IN-Ceiling bracket Deckenhalterung
		

See Far, Go Further



www.hikvision.com
support@hikvision.com

