

IDS-TCM803-HI 8-MP-ANPR-Motor-Vario-Bullet-Kamera



- Hochwertige Bildgebung mit einer Auflösung von 8 MP (1/1,8" CMOS)
- 140 dB WDR-Funktion zum Ausgleich von Bildkontrasten
- Integrierte ANPR-Engine, ausgestattet mit KI-Algorithmus
- Effiziente H.265 Kompression
- Wasser- und staubdicht (IP67) und vandalensicher (IK10)
- Spezielles groß angelegtes KI-Modell für Fahrzeugtyp / Farbe / Hersteller

▪ Spezifikationen

Kamera	
Bildsensor	1/1.8" progressive scan CMOS
Max. Auflösung	3840 × 2160
Min. Beleuchtung	Farbe: 0,0005 Lux @ (F1.2, AGC ON), S/W: 0.0001 Lux @ (F1.2, AGC EIN), 0 Lux mit IR
Verschlusszeit	7/10000 s bis 1/25 s
Tag & Nacht	IR Cut Filter
Objektiv	
Brennweite & FOV	8-32mm : Horizontal: 41,9° bis 15,1°, Vertikal: 22,9° bis 8,64°, Diagonal: 48,8° bis 17,3°
Fokus	Automatisch
Iristyp	DC-IRIS
Blende	8-32mm : F1.7
Beleuchtung	
Typ des eingebauten Zusatzlichts	IR-Licht
Zusatzlichtnummer	3
Eingebaute Zusatzleuchte	Bis zu 50 m
IR Wellenlänge	850 nm
Video	
Stream 1	50 Hz: 25 fps (3840 × 2160, 3392 × 2008, 3072 × 1728, 2688 × 1520, 1920 × 1200, 1920 × 1080P, 1280 × 720P) 60 Hz: 30 fps (3840 × 2160, 3392 × 2008, 3072 × 1728, 2688 × 1520, 1920 × 1200, 1920 × 1080P, 1280 × 720P)
Stream 2	50 Hz: 25 fps (3072 × 1728, 2688 × 1520, 1920 × 1200, 1920 × 1080P, 1280 × 720P, 704 × 576) 60 Hz: 30 fps (3072 × 1728, 2688 × 1520, 1920 × 1200, 1920 × 1080P, 1280 × 720P, 704 × 576)
Stream 3	50 Hz: 25 fps (1280 × 720P, 704 × 576, 352 × 288) 60 Hz: 30 fps (1280 × 720P, 704 × 576, 352 × 288)
Videokomprimierung	H.264- und H.265-Kodierung Hauptstrom: H.265/H.264/MJPEG Sub-Stream: H.265/H.264/MJPEG
Video Bit Rate	32 Kbit/s bis 16 Mbit/s
H.264 Typ	Baseline Profile / Main Profile / High Profile
H.265 Typ	Main Profile
Audio	
Audiokomprimierung	G.711/G.722.1
Audio Bitrate	8 Kbit/s (G.711) / 16 Kbit/s (G.722.1)
Netzwerk	
Protokolle	TCP/IP, ICMP, HTTP, HTTPS, FTP, SFTP, DHCP, DNS, DDNS, RTP, RTSP, RTCP, NTP, SMTP, SNMP, IGMP, QoS, IPv4/IPv6, UDP, SSL/TLS, ISUP, ARP, 802.1X
Simultane Live-Ansicht	Bis zu 6 Kanäle
API	ISAPI, SDK, ISUP, ONVIF (PROFIL S, PROFIL G, PROFIL T, PROFIL M)

Benutzer/Host	Bis zu 32 Benutzer 3 Benutzerebenen: Administrator, Bediener und Benutzer
Sicherheit	Passwortschutz, kompliziertes Passwort, HTTPS-Verschlüsselung, 802.1X-Authentifizierung (EAP-PEAP, EAP-LEAP, EAP-MD5), Wasserzeichen, IP-Adressfilter, Basis- und Digest-Authentifizierung für HTTP/HTTPS, WSSE und Digest-Authentifizierung für ONVIF, RTP/RTSP über HTTPS, Einstellungen für Zeitüberschreitungen, Sicherheitsprüfprotokoll, TLS 1.2, 1.3, Host-Authentifizierung (MAC-Adresse)
Netzwerkspeicher	Micro-SD/TF-Karte (512 GB), lokaler Speicher und CVR, NVR, ANR
Client-Software	Hik-Central Master, Hik-Central Pro, HikCentral Master Lite
Webbrowser	Chrome V61+, IE9 bis IE11, Firefox V41+, Edge
Bild	
Bildeinstellungen	Sättigung, Helligkeit, Kontrast, Verstärkung, Schärfe, Weißabgleich, AGC, einstellbar über Client-Software oder Webbrowser.
Tag-/Nachtschaltung	Automatisch/Geplant/Manuell
WDR (Wide Dynamic Range)	140 dB
Bildverbesserung	BLC, 3D DNR
Schnittstellen	
Ethernet-Schnittstelle	1 RJ45 10M/100M/1000M Ethernet-Schnittstelle
Integrierter Speicher	Eingebauter Speicherkartensteckplatz, unterstützt microSD/SDHC/SDXC-Karten mit bis zu 512 GB
Audio	√
Alarm	1 Eingangsschnittstelle, 1 Ausgangsschnittstelle, 2 Relais
RS-485	1 RS-485-Schnittstelle
Wiegand	1 Wiegand (CardID 26 Bit, SHA-1 26 Bit, Hik 34 Bit)
Ereignis	
Standard Ereignis	Festplattenfehler, Netzwerkverbindung unterbrochen, IP-Adresskonflikt
Straßenverkehr und Fahrzeugdetektion	
Abdeckung	Bis zu 4 Spur(en)
Smart Funktion	Helmerkennung, bemannt, nicht motorisiert Erkennung des Verkehrsflusses : Durchschnittsgeschwindigkeit, Verkehrsfluss, Länge der Warteschlange und Verkehrsstatus Unfallerkennung: Stau, angehaltenes Fahrzeug, Spurwechsel, Geisterfahrer, Geschwindigkeitsübertretung, Fahren mit geringer Geschwindigkeit

LPR-Länder/Regionen	<p>Naher Osten: Vereinigte Arabische Emirate (Abu Dhabi, Adschman, Dubai, Fudschaira, Ras Al Khaimah, Schardscha und Umm Al Quwain), Katar, Irak, Ägypten, Jordanien, Kuwait, Saudi-Arabien, Pakistan, Oman, Libanon, Bahrain,</p> <p>Afrika: Nigeria, Kenia, Elfenbeinküste, Südafrika, Tansania, Mauritius, Marokko, Tunesien, Sierra Leone, Sambia, Ghana, Simbabwe, Uganda, Angola, Äthiopien, Senegal, Algerien,</p> <p>Asien-Pazifik: Australien, Neuseeland, Indonesien, Malaysia, Singapur, Südkorea, Thailand, Vietnam, Philippinen, Hongkong, Macao, Taiwan, Myanmar, Indien, Mongolei, Kambodscha, Laos, Bangladesch, Nepal, Sri Lanka,</p> <p>Amerika: Kanada, Argentinien, Chile, Paraguay, Uruguay, El Salvador, Bolivien, Kolumbien, Brasilien, Ecuador, Peru, Mexiko, Panama, Costa Rica, Trinidad und Tobago, Dominikanische Republik, Guatemala,</p> <p>Europa: Türkei, Kroatien, Slowakei, Tschechische Republik, Bulgarien, Republik Nordmazedonien, Ungarn, Griechenland, Polen, Frankreich, Niederlande, Schweiz, Spanien, Vereinigtes Königreich, Irland, Deutschland, Italien, Österreich, Israel, Palästinensische Gebiete, Belgien, Luxemburg, Albanien, Kosovo, Serbien, Rumänien, Montenegro, Dänemark, Finnland, Schweden, Slowenien, Portugal, Malta, Zypern, Island, Liechtenstein, Bosnien und Herzegowina,</p> <p>Russischsprachige Regionen: Aserbaidshan, Belarus, Kasachstan, Litauen, Georgien, Estland, Lettland, Russland, Ukraine, Moldau, Usbekistan, Kirgisistan, Armenien, Turkmenistan, Tadschikistan</p>
Genauigkeit (unter empfohlenen Installations- und Lichtbedingungen)	<p>Erfassungsrate >99 %,</p> <p>Genauigkeit der Erkennung der Fahrtrichtung des Fahrzeugs > 98,5 %,</p> <p>LPR-Genauigkeit > 98 %,</p> <p>Fehlerhafte Erfassungsrate < 2 %</p>
Keine LPR (Kennzeichenerkennung)	√
Motorrad LPR	√
Fahrzeugtyp	Auto, Lieferwagen, Leicht-Lkw, Lkw, Bus, Motorrad, Fahrrad, Fußgänger
Fahrzeugfarbe	Rot, Gelb, Grün, Blau, Rosa, Violett, Cyan, Braun, Weiß, Grau, Schwarz Nur bei Tageslicht erkennbar.
Fahrzeughersteller	<p>212 Hersteller: AC SCHNITZER, AITO, APOLLO, Ashok Leyland, Audi, Aston Martin, Acura, Ankai, Ayvip, Alfa Romeo, Asiarstar, Artega, ARCFox, BAIC, Beiben Truck, BLUECAR, Bedford, Benz, BMW, BYD, Bufori, Buick, Bently, Brabus, Bugatti, Borgward, BONLUCK, Besturn, CADILLAC, Celis, Chevrolet, Citroen, Chery, Chrysler, Chang an, CNHTC, CHTC, Caterham, Conquest, C&C Trucks, CAMC, DAIHATSU, DMC, DS, Dacia, Dongnan, Dodge, Dongwo, Denza, Dongfeng, Daewoo, Dima, Denway, DORCEN, Eicher, Emgrand, Equss, EXEED, Ford, FORO, Fornasari, Ferrari, Fuqi, Fiat, Fisker, FQT Motor, Foton, FAW, FORLAND, FUSO, Force Motors, Fxauto, Faralli Mazzanti, GAC, Great Wall, GMC, Geely, Geometry, Hyundai, HENNESSEY, HINO, Honda, Haima, Haval, Hongqi, Isuzu, Infiniti, Iveco, IAT, IM, JAC, JBC, JEEP, Jaguar, JMC, JETOUR, JETTA, Joylong, Koenigsegg, KIA, Kia-Borrego, King Long, Kama, KTM, LEVC, Lexus, Land Rover, Lincoln, Lamborghini, Lotus, Luxgen, Levdeo, Leopaard, Lynk & Co, Lada, Leading Ideal, LEAPMOTOR, LUMMA, Lorinser, Land Wind, MAN Trucks, MAXUS, M</p>
Geschwindigkeitsbereich erfassen	5 bis 120 km/h

Sperrliste und Zulässigkeitsliste	Max. 50000 Datensätze
Allgemein	
Betriebssystem:	Linux
Power	DC 12 V bis 24 V, 2,25 A, max. 27 W, zweiadriger Klemmenblock, PoE: 802.3at, Typ 2, Klasse 4, max. 27 W
Material	Aluminiumlegierung
Abmessungen	428,5 mm × 120 mm × 132,8 mm (16,9" × 4,72" × 5,2") (L × B × H)
Abmessungen Verpackung	595 mm × 259 mm × 193 mm (23,4" × 10,2" × 7,6") (L × B × H)
Gewicht	Ca. 2,975 kg (6,56 lb.)
Gewicht inklusive Verpackung	Ca. 4,385 kg (9,67 lb.)
Betriebsbedingungen	-30 °C bis 70 °C (-22 °F bis 158 °F). Luftfeuchtigkeit: 95 % oder weniger (nicht kondensierend)
Lagerbedingungen	-30 °C bis 70 °C (-22 °F bis 158 °F). Luftfeuchtigkeit: 95 % oder weniger (nicht kondensierend)
Allgemeine Funktionen	Ein-Tasten-Reset, drei Streams, Heartbeat, Passwortschutz, Wasserzeichen
Sprache	8 Sprachen: Englisch, Thailändisch, Kroatisch, Koreanisch, Russisch, traditionelles Chinesisch, Ukrainisch, Spanisch
Zertifizierungen	
EMV	EN 55032: 2015+A11:2020+A1:2020, EN IEC 61000-3-2: 2019+A1:2021+A2:2024, EN 61000-3-3: 2013+A1:2019+A2:2021, EN 50130-4: 2011+A1: 2014
Sicherheit	CB: IEC 62368-1: 2014, CB: IEC 62368-1: 2018, CE-LVD: EN 62368-1: 2014+A11: 2017, CE-LVD: EN IEC 62368-1: 2020 +A11: 2020
Umwelt	CE-RoHS: 2011/65/EU, WEEE: 2012/19/EU, Reichweite: Verordnung (EG) Nr. 1907/2006
Schutzklasse	IK10: IEC 62262: 2002, IP67: IEC 60529-2013

▪ Typische Anwendung

▪ Verfügbare Modelle

iDS-TCM803-HI/POE/0832

iDS-TCM803-HI/QA/Y/POE/2812/32G(Katar)

▪ Abmessungen

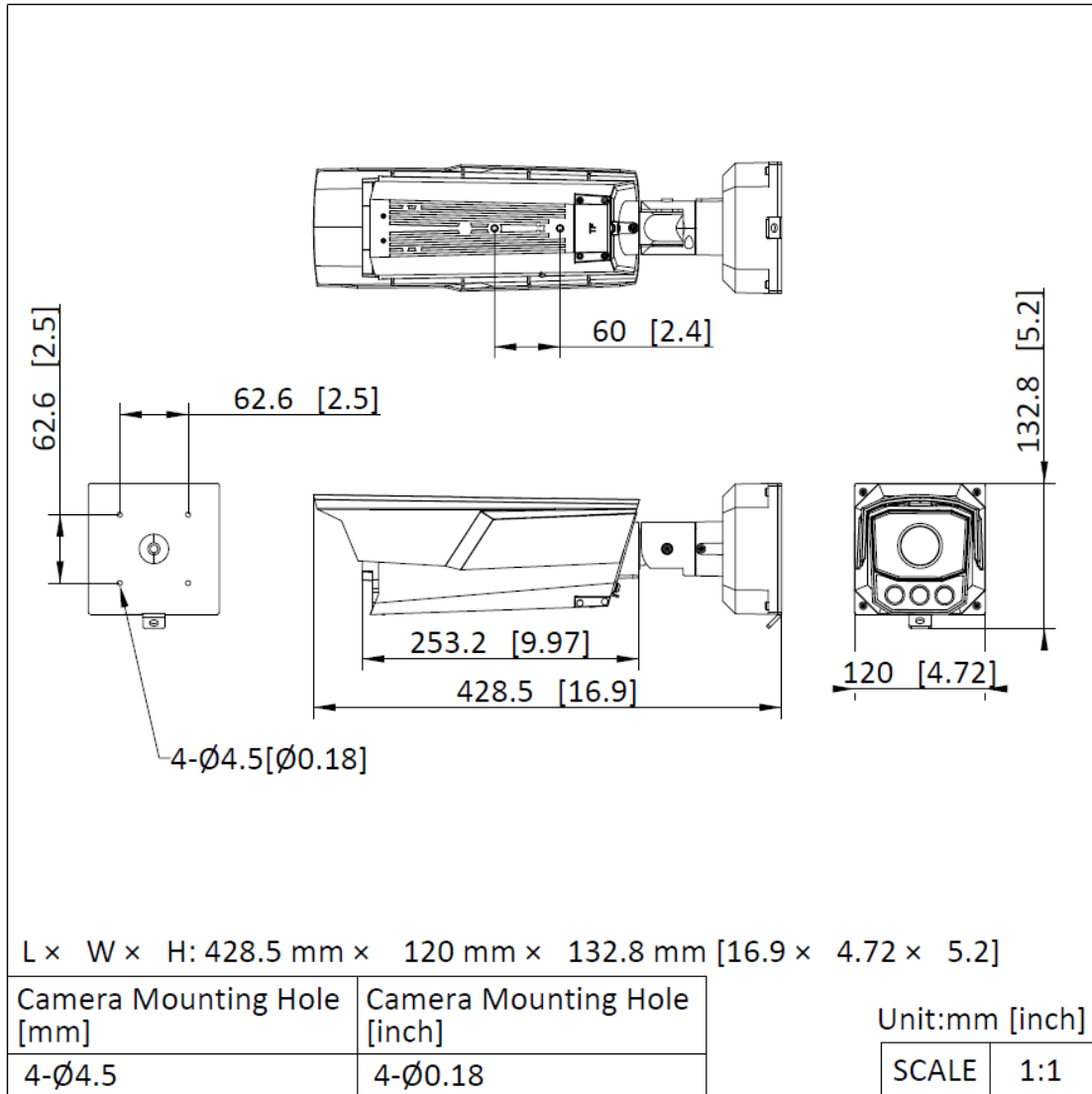

▪ **Zubehör**

▪ **Optional erhältlich**

DS-1701ZJ/BJH	DS-1232ZJ-T/BJH	DS-1278ZJ-BJH	DS-1275ZJ-BJH/60 0mm	DS-1275ZJ-BJH/12 7mm
				

See Far, Go Further



www.hikvision.com
support@hikvision.com

