

DS-2DE5432WG1-E**Dôme motorisé 4 MP 32X avec technologie Acusense de DarkFighter**

La caméra dôme réseau Hikvision DS-2DE5432WG1-E 2 MP 32× est équipée d'un capteur CMOS à balayage progressif de 1/2,8 pouces. Grâce à son zoom optique 32 ×, l'appareil photo offre plus de détails sur de vastes zones.

Cette série de caméras peut être largement utilisée pour une grande variété d'applications haute définition, telles que les rivières, les routes, les voies ferrées, les aéroports, les places, les parcs, les sites touristiques et les lieux de spectacle, etc.

- HIK AI-ISP pour un excellent effet de réduction du bruit
- Une mise au point ultra-rapide, associée à une technologie d'auto-apprentissage, garantit une image nette à chaque instant
- Image de haute qualité avec une résolution de 4 MP
- CMOS de balayage progressif 1/2,8"
- Le zoom optique 32× et le zoom numérique 16× permettent de réaliser des gros plans sur de vastes zones.
- WDR, HLC, BLC, 3D DNR, désembuage, exposition régionale, mise au point régionale
- 36 VCC, 24 VCA et PoE (802.3at)
- Résistant à l'eau et à la poussière (IP66) et au vandalisme (IK10)
- Prise en charge de la connexion aux haut-parleurs et microphones réseau Hikvision pour la lecture audio
- Améliorer l'efficacité de la lecture et assurer la compatibilité avec les technologies AcuSeek et AcuSearch du NVR en vue d'une utilisation conjointe

▪ Spécifications

Caméra	
Capteur	CMOS à balayage progressif 1/2,8 pouce
Max. Résolution	2560 × 1440
Min. Luminosité	Couleur : 0,005 lux @ (F1,6, AGC activé) ; N/B : 0,001 lux @ (F1,6, AGC activé)
Vitesse d'obturation	1 s à 1/30 000 s
Jour / Nuit	Filtre IR
32x	32x en option, 16x numérique
Obturbateur lent	Oui
Objectif	
Longueur de focale	4,8 mm à 153,6 mm
Champ de vision	Champ de vision horizontal : 50,8° à 2,6° (grand angle-téléobjectif), Champ de vision vertical : 29,4° à 1,5° (grand angle-téléobjectif), Champ de vision diagonal : 57,4° à 3° (grand angle-téléobjectif)
Focus	Automatique, semi-automatique, manuel
Ouverture	Max. F1.6
Vitesse de zoom	Environ 4,8 s
PTZ	
Plage de mouvement (Panoramique)	360°
Plage de mouvement (Inclinaison)	-5° à 90° (retournement automatique)
Vitesse panoramique	Vitesse panoramique : configurable de 0,1° à 250°/s ; vitesse pré-réglée : 300°/s
Vitesse d'inclinaison	Vitesse d'inclinaison : configurable de 0,1° à 150°/s, vitesse pré-réglée 200°/s
Panoramique proportionnel	Oui
Pré-réglages	300
Gel de pré-réglages	Oui
Patrouilles	8 patrouilles, jusqu'à 32 pré-réglages pour chaque patrouille
Balayage de modèle	4 numérisations de patron
Action de stationnement	Pré-réglage, balayage de motif, balayage de patrouille, balayage automatique, balayage d'inclinaison, balayage aléatoire, balayage de cadre, balayage panoramique
Positionnement 3D	Oui
Affichage de l'état PTZ	Oui
Tâche planifiée	Pré-réglage, balayage de motif, balayage de patrouille, balayage automatique, balayage d'inclinaison, balayage aléatoire, balayage de cadre, balayage panoramique, redémarrage de dôme, réglage de dôme, sortie auxiliaire
Mémoire de mise hors tension	Oui
Vidéo	
Flux principal	60 Hz : 30 ips (2560 × 1440, 1920 × 1080, 1280 × 960, 1280 × 720) 30 ips (2560 × 1440, 1920 × 1080, 1280 × 960, 1280 × 720)
Sous-flux	50 Hz : 25 images par seconde (704 × 576, 640 × 480, 352 × 288) 60 Hz : 30 images par seconde (704 × 480, 640 × 480, 352 × 240)
Troisième flux	60 Hz : 30 ips (1920 × 1080, 1280 × 960, 1280 × 720, 704 × 480, 640 × 480, 352 × 288) 30 ips (1920 × 1080, 1280 × 960, 1280 × 720, 704 × 480, 640 × 480, 352 × 240)

Compression vidéo	Flux principal : H.265+/H.265/H.264+/H.264 Sub-stream: H.265/H.264/MJPEG Troisième flux : H.265/H.264/MJPEG
Débit binaire vidéo	32 Kbit/s à 16 Mbit/s
Type H.264	Profil de base/Profil principal/Profil élevé
Type H.265	Profil principal
Codage vidéo évolutif (SVC)	Codage H.264 et H.265
Région d'intérêt (ROI)	8 régions fixes pour chaque flux
Audio	
Compression audio	G.711/G.722.1/G.726/MP2L2/PCM
Débit binaire audio	64 Kbps (G.711)/16 Kbps (G.722.1)/16 Kbps (G.726)/32-192 Kbps (MP2L2)
Taux d'échantillonnage audio	8 kHz/16 kHz/32 kHz/48 kHz
Filtrage du bruit ambiant	Oui
Réseau	
Protocoles	IPv4/IPv6, HTTP, HTTPS, 802.1x, Qos, FTP, SMTP, UPnP, SNMP, DNS, DDNS, NTP, RTSP, RTCP, RTP, TCP/IP, UDP, IGMP, ICMP, DHCP, PPPoE, Bonjour
Vue en direct simultanée	Jusqu'à 20 canaux
API	Interface vidéo réseau ouverte (version 19.12, profil S, profil G, profil T), ISAPI, SDK, ISUP
Utilisateur/Hôte	Jusqu'à 32 utilisateurs ; 3 niveaux d'utilisateur : administrateur, opérateur et utilisateur
Sécurité	Protection par mot de passe, mot de passe complexe, cryptage HTTPS, authentification 802.1X (EAP-TLS, EAP-LEAP, EAP-MD5), filigrane, filtre d'adresse IP, authentification de base et digeste pour HTTP/HTTPS, paramètres de délai d'expiration du contrôle, journal d'audit de sécurité, TLS 1.2, authentification de l'hôte (adresse MAC)
Stockage réseau	NAS (NFS, SMB/CIFS), réapprovisionnement automatique du réseau (ANR)
Client	iVMS-4200, HikCentral Pro, Hik-Connect
Navigateur Web	IE11, Chrome 57+, Firefox 52+, Safari 11+
Image	
Commutateur de paramètres d'image	Oui
Paramètres d'image	Saturation, luminosité, contraste, netteté, gain et balance des blancs réglables par le logiciel client ou le navigateur Web
Commutateur jour/nuit	Jour, Nuit, Auto, Horaire
Plage dynamique (WDR)	120 dB
SNR	> 52 dB
désembuage	Désembuage numérique
Amélioration de l'image	BLC, HLC, 3D DNR
Masque de confidentialité	24 masques d'anonymisation polygonaux programmables, couleur du masque ou mosaïque configurable
Focus par région	Oui
Contrôle de l'exposition par région	Oui
Vue en réalité virtuelle	Image panoramique assemblée à 360° représentant une scène réelle
Interfaces	
Interface Ethernet	1 port Ethernet auto-adaptatif RJ45 10M/100M

Stockage embarqué	Emplacement pour carte mémoire intégré, compatible avec les cartes microSD/SDHC/SDXC, jusqu'à 256 Go
Audio	1 entrée (entrée de ligne), amplitude d'entrée max. : 2-2,4 vpp, impédance d'entrée : 1 k Ω \pm 10 % ; 1 sortie (sortie ligne), niveau ligne, impédance de sortie : 600 Ω
Alarme	2 entrées, 1 sortie
Réinitialiser	Oui
Événements	
Événement de base	Détection de mouvement, alarme de sabotage vidéo, exception, entrée et sortie d'alarme
Événement intelligent	détection de franchissement de ligne, détection d'intrusion, détection d'entrée dans une zone, détection de sortie d'une zone, détection de bagages abandonnés, détection de retrait d'objets, détection d'anomalies audio
Liaison	Téléchargement vers FTP/NAS/carte mémoire, notification du centre de surveillance, envoi d'e-mail, déclenchement de sortie d'alarme, déclenchement d'enregistrement et actions PTZ (telles que préréglage, balayage de patrouille, balayage de modèle)
Fonctions Deep Learning	
Capture du visage	Oui
Généralités	
Puissance	36 VCC, 20 W max. 24 VCA, max. 20 W PoE (802.3at)
Dimensions	\varnothing 220 mm \times 280 mm (\varnothing 8,66" \times 11,02")
Poids	Environ 3,0 kg (6,61 lb)
Matériau	Métal
Conditions de fonctionnement	-30 °C à 65 °C (-22 °F à 149 °F). Humidité inférieure ou égale à 90 % (sans condensation)
Certifications	
EMC	CE-CEM (EN 55032:2015+A1:2020, EN 50130-4:2011+A1:2014, EN CEI 61000-3-2:2019+A1:2021+A2:2024, EN 61000-3-3:2013+A1:2019+A2:2021), RCM (AS/NZS CISPR 32: 2015)
Sécurité	UL (UL 62368-1) ; CB (IEC 62368-1:2014+A11) ; CE-LVD (EN 62368-1:2014/A11:2017) ; BIS (IS 13252(Part 1):2010/IEC 60950-1:2005) ; LOA (IEC/EN 60950-1)
Environnement	CE-RoHS (2011/65/UE) ; DEEE (2012/19/UE) ; REACH (Règlement (CE) n° 1907/2006)
Protection	IP66 (CEI 60529-2013), IK10 (CEI 62262:2002), protection contre la foudre TVS 6000 V, protection contre les surtensions et protection contre les transitoires de tension

▪ DORI

La distance DORI (détecter, observer, reconnaître, identifier) donne une idée générale de la capacité de la caméra à distinguer les personnes ou les objets dans son champ de vision.

Il est calculé en fonction des spécifications du capteur de la caméra et des critères donnés par la norme EN 62676-4 : 2015.

DORI	Détecter	Observer	Reconnaître	Identifier
Définition	25 px/m	63 px/m	125 px/m	250 px/m
Distance (champ étroit)	3 075,1 m (10 088,8 pieds)	1 220,3 m (4 003,5 ft)	615,0 m (2 017,8 pieds)	307,5 m (1 008,9 pieds)
Distance (grand angle)	96,1 m (315,3 pieds)	38,1 m (125,1 pieds)	19,2 m (63,1 pieds)	9,6 m (31,5 pieds)

▪ **Modèle(s) disponible(s)**

DS-2DE5432WG1-E

▪ **Dimensions**

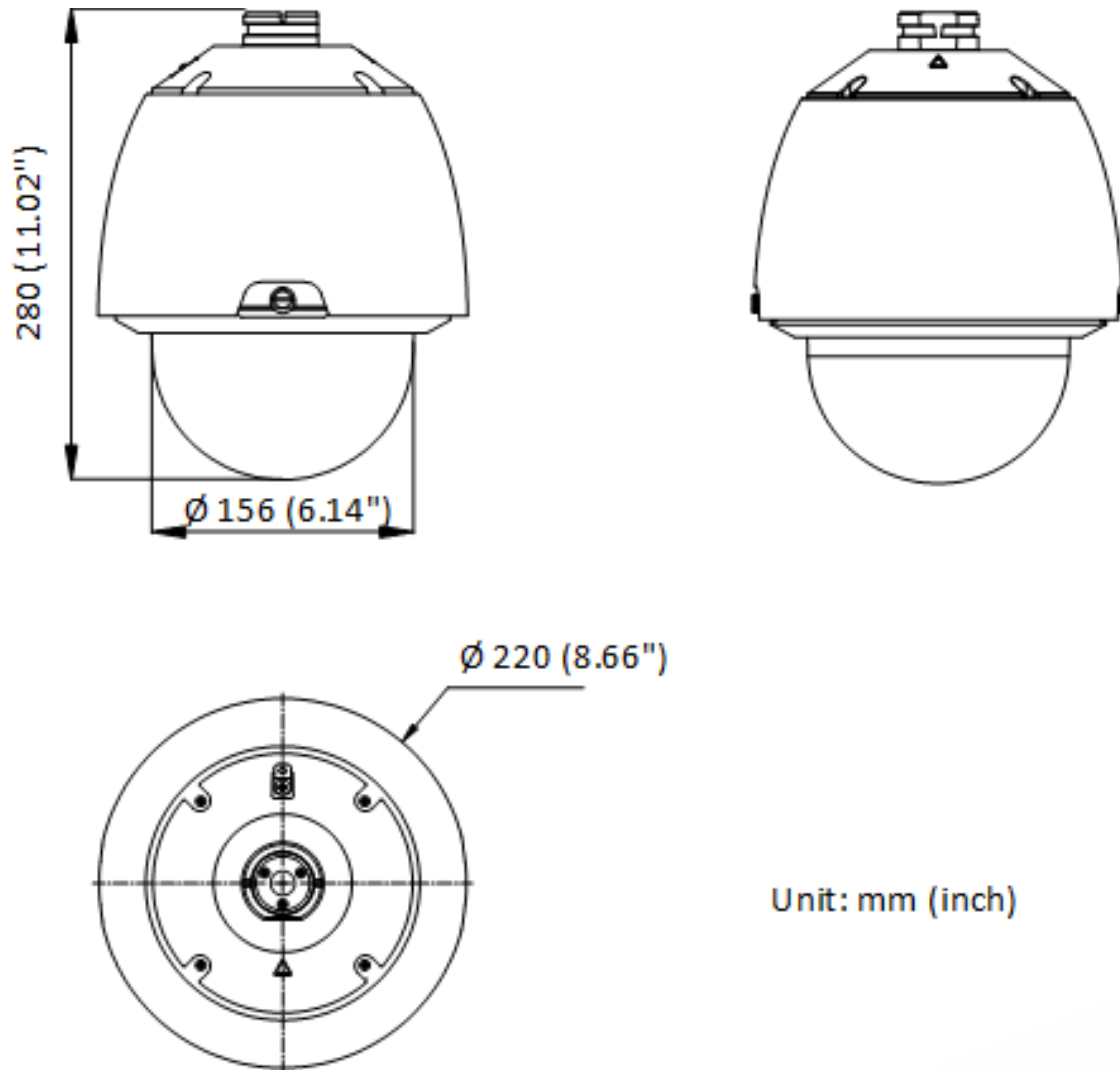

Unit: mm (inch)

▪ **Accessoires**





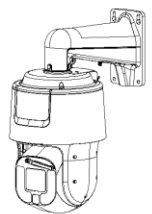
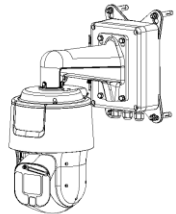
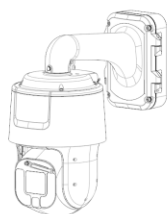
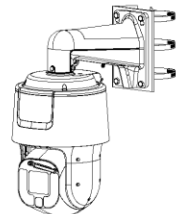
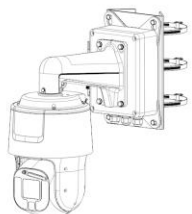

▪ **Facultatif**

DS-1602ZJ	DS-1684ZJ	DS-1661ZJ	DS-1673ZJ	DS-1604ZJ-pôle
				
DS-1604ZJ-box	DS-1619ZJ	DS-4650ZJ-WC	DS-1604ZJ	DS-1663ZJ

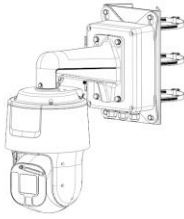
				
DS-4660ZJ-WC	DS-1604ZJ-BOX-POLE	DS-1660ZJ	DS-1276ZJ	DS-1667ZJ
				
DS-1604ZJ-BOÎTE-COIN	DS-1604ZJ-d'angle	DS-1662ZJ	DS-1674ZJ	
				

▪ **Méthodes d'installation**

Fixation murale DS-1602ZJ	Fixation murale DS-1604ZJ-box	Fixation murale DS-1604ZJ	Montage sur poteau vertical DS-1684ZJ + DS-1602ZJ	Montage sur poteau vertical DS-1604ZJ-pôle
				
Montage sur poteau vertical DS-4650ZJ-WC + DS-1674ZJ + DS-1602ZJ	Montage sur poteau vertical DS-1604ZJ-BOX-POLE	Montage pendentif DS-1661ZJ	Montage pendentif DS-1663ZJ	Montage pendentif DS-1667ZJ

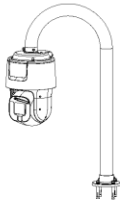
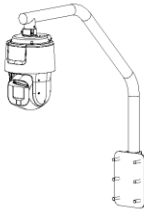
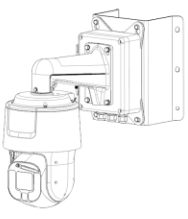
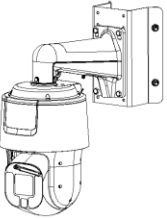
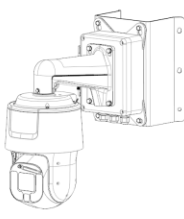
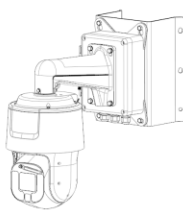
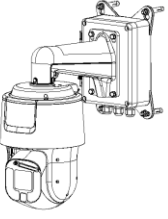
				
<p>Montage pendentif DS-1662ZJ</p>	<p>Montage horizontal sur poteau DS-1673ZJ + DS-1661ZJ</p>	<p>Fixation à col de cygne DS-1619ZJ</p>	<p>Fixation à col de cygne DS-1660ZJ</p>	<p>Montage en angle DS-4660ZJ-WC + DS-1602ZJ + DS-1674ZJ</p>
				
<p>Montage en angle DS-1276ZJ + DS-1602ZJ</p>	<p>Montage en angle DS-1604ZJ-BOÎTE-COIN</p>	<p>Montage en angle DS-1604ZJ-d'angle</p>	<p>Boîtier de jonction DS-1674ZJ + DS-1602ZJ</p>	
				

See Far, Go Further



www.hikvision.com
support@hikvision.com

